

Rittal – The System.

Faster – better – everywhere.

AX / VX Multitool
AX / VX Multitool
Outil universel AX / VX

4052.000



Bedienungsanleitung
Operating instructions
Notice d'emploi

ENCLOSURES

POWER DISTRIBUTION

CLIMATE CONTROL

IT INFRASTRUCTURE

SOFTWARE & SERVICES



FRIEDHELM LOH GROUP

Safety instructions and warnings

Rittal enclosure series:
AX, VX25

Rittal GmbH & Co. KG
Auf dem Stuetzelberg · 35745 Herborn
+49 2772 605 9052 · www.rittal.com



DE Bestimmungsgemäße Verwendung:

Das Multitool ist ein Werkzeug für folgende Tätigkeiten:

- Hebehilfe zur Montage und Demontage von Schaltschranktüren der Baureihe VX mit Türrohrrahmen.
- Betätigen einer Tür mit Doppelbartantrieb.
- Fixierung einer geöffneten Tür der Gehäusebaureihe AX.
- Magnethalter zur temporären Halterung von Unterlagen an metallischen Flachteilen.
- Montage und Demontage von Türscharnierbolzen der Gehäusebaureihe AX.
- Aufschneiden von Folien von Rittal Produktverpackungen.
- Durchtrennen von Verpackungsbändern von Rittal Produktverpackungen.

Sicherheitshinweise:

- Das Werkzeug beinhaltet einen Neodym-Magneten. Entsprechende Magnete erzeugen ein starkes Magnetfeld und können elektrische Geräte und Datenträger beschädigen.
- Magnete können die Funktion von Herzschrittmachern und implantierten Defibrillatoren beeinflussen. Halten Sie als Träger solcher Geräte einen genügenden Abstand zu Magneten ein.
- Das Werkzeug enthält Nickel.
- Das Werkzeug ist elektrisch leitend. Eine Verwendung an unter Spannung stehenden elektrischen Komponenten ist nicht gestattet.
- Klingenabdeckung des Werkzeuges vor jedem Einsatz auf Unversehrtheit prüfen.
- Bei Einsatz des Werkzeuges als Hebehilfe (max. 40 kg) oder als Aufschneidewerkzeug für Folien-Produktverpackungen der Gehäusebaureihe AX ist die persönliche Schutzausrüstung (PSA) zu tragen.

EN Intended use:

The multitool can be used as follows:

- As a lifting aid when installing and dismantling enclosure doors with a tubular door frame in the VX series.
- To operate a door with double-bit lock.
- To hold open a door in the AX enclosure series.
- As a magnetic holder to temporarily fix documents to metallic enclosure panels.
- To install and dismantle door hinge pins in the AX enclosure series.
- To cut through the plastic packaging on Rittal products.
- To cut through strapping on Rittal product packaging.

Safety instructions:

- The tool is supplied with a neodymium magnet. These magnets create a powerful magnetic field and may potentially damage electrical devices and data carriers.
- Magnets may influence the function of pacemakers and implantable defibrillators (ICDs). If you have one of these devices, always maintain a safe distance from the magnet.
- The tool contains nickel.
- The tool is electrically conductive. It must not be used on live electrical components.
- Before each use, check that the tool's blade cover is intact.
- If using the tool as a lifting aid (max. 40 kg) or to cut through plastic packaging on the AX enclosure series, personal safety equipment must be worn.

FR Utilisation correcte :

L'outil universel est conçu pour les tâches suivantes :

- Accessoire de levage pour le montage et le démontage des portes d'armoire électrique de la gamme VX avec cadre de porte tubulaire.
- Manipulation d'une porte avec serrure à panneton double.
- Blocage d'une porte ouverte de la gamme de coffrets AX.
- Support magnétique pour la fixation provisoire de cales sur des pièces plates métalliques.
- Montage et démontage des goupilles des charnières de porte de la gamme de coffrets AX.
- Découpe des films d'emballage des produits Rittal.
- Découpe des feuillets de cerclage des produits Rittal.

Consignes de sécurité :

- L'outil possède un aimant au néodyme. Ces aimants génèrent un champ magnétique élevé et peuvent endommager les appareils électriques et les disques durs.
- Les aimants peuvent influencer le fonctionnement des stimulateurs cardiaques et des défibrillateurs implantés. Respecter une distance suffisante par rapport aux aimants si vous portez de tels appareils.
- L'outil contient du nickel.
- L'outil est conducteur d'électricité. Une utilisation sur des composants électriques sous tension n'est pas autorisée.
- Vérifier l'intégrité du protège-lame de l'outil avant chaque utilisation.
- L'équipement de protection individuel (EPI) doit être porté lors de l'utilisation de l'outil comme accessoire de montage (max. 40 kg) ou comme outil de coupe pour les emballages sous film de la gamme de coffrets AX.

NL Voorgeschreven gebruik:

Dit multifunctionele gereedschap is te gebruiken voor de volgende handelingen:

- Tilhup bij de montage en demontage van kastdeuren van de serie VX met deurprofielen.
- Bedienen van een deur met dubbelbaardbinnenwerk.
- Vastzetten van een geopende deur bij AX-kasten.
- Magneet voor het tijdelijk bevestigen van documenten op vlakke metalen delen.
- Montage en demontage van scharnierpennen bij AX-kasten.
- Opensnijden van folie bij Rittal-productverpakkingen.
- Doorsnijden van banden bij Rittal-productverpakkingen.

Veiligheidsvoorschriften:

- Het gereedschap bevat een neodymium magneet. Dergelijke magneten genereren een krachtig magnetisch veld en kunnen elektrische apparaten en gegevensdragers beschadigen.
- Magneten kunnen de werking van pacemakers en geïmplanteerde defibrillators beïnvloeden. Houd als drager van een dergelijk apparaat voldoende afstand tot magneten.
- Het gereedschap bevat nikkel.
- Het gereedschap is elektrisch geleidend. Het gebruik bij onder spanning staande elektrische componenten is niet toegestaan.
- Controleer vóór elk gebruik de lemmetafdekking van het gereedschap op beschadigingen.
- Bij toepassing van het gereedschap als tilhulp (max. 40 kg) of als mes voor het opensnijden van productverpakkingen (folie en banden) van de serie AX moet de persoonlijke beschermingsmiddelen (PBM) worden gedragen.

SE Ändamålsenlig användning:

Vårt Multitool är ett verktyg för följande uppgifter:

- Lyft/hjälpmiddel vid montage och demontage av dörrar till apparatskåp i serien VX med dörrarm.
- Låsning/upplåsning av en dörr med dubbel låsinsats.
- Fixering av en öppen dörr i skåpserien AX.
- Magnethållare för tillfällig fästättning av dokument på platta metallytor.
- Montage och demontage av gångjärnstift till dörrar i skåpserien AX.
- Avskärning av folier i förpackningar till Rittal-produkter.
- Kapning av förpackningsband på förpackningar till Rittal-produkter.

Säkerhetsinstruktioner:

- Verktyget har en neodymmagnet. Denna typ av magneter skapar ett starkt magnetfält och kan skada elektriska apparater och datamedier.
- Magneter kan påverka funktionen hos pacemakers och inopererade defibrillatorer. Den som använder sådana apparater ska hålla sig på säkert avstånd från magneter.
- Verktyget innehåller nickel.
- Verktyget är elektriskt ledande. Det är inte tillåtet att använda verktyget på spänningsförande elektriska komponenter.
- Kontrollera att klingans skydd är intakt varje gång verktyget ska användas.
- Om verktyget används som lyft/hjälpmiddel (max. 40 kg) eller som skärverktyg för folier i produktförpackningar till skåpserien AX måste personlig skyddsutrustning (PSA) användas.

IT Impiego conforme alle norme:

L'attrezzo Multitool viene utilizzato per diverse funzioni:

- Ausilio di sollevamento per il montaggio e lo smontaggio delle porte degli armadi VX con telaio tubolare della porta.
- Per aprire/chiedere una porta con inserto a doppio pettine.
- Per bloccare in posizione aperta la porta di un contenitore AX.
- Supporto magnetico per il fissaggio temporaneo di documenti su superfici piane metalliche.
- Montaggio e smontaggio dei perni delle cerniere delle porte dei contenitori AX.
- Per tagliare le pellicole di imballaggio dei prodotti Rittal.
- Per tagliare i nastri d'imballaggio dei prodotti Rittal.

Istruzioni di sicurezza:

- Lo strumento contiene un magnete al neodimio. I magneti generano un forte campo magnetico e possono danneggiare le apparecchiature elettriche e i supporti dati.
 - I magneti possono influenzare le funzioni di pacemaker e defibrillatori impiantati. I portatori di tali dispositivi devono mantenersi ad una distanza di sicurezza dal magnete.
 - Lo strumento contiene nichel.
 - Lo strumento è elettricamente conduttivo. L'utilizzo del Multitool su parti elettriche sotto tensione non è consentito.
- Kontrollera l'integrità del coperchio della lama dello strumento prima di ogni utilizzo. Quando si utilizza il Multitool come ausilio di sollevamento (max. 40 kg) o come utensile per il taglio dell'imballaggio dei contenitori della serie AX, è necessario indossare i dispositivi di protezione individuale (DPI).

ES Uso correcto:

La multiherramienta es ideal para realizar las siguientes tareas:

- Herramienta de elevación para el montaje y desmontaje de puertas de armarios VX con marco de puerta tubular.
- Abertura de puertas con accionamiento de doble paletón.
- Fijación de puertas abiertas en armarios AX.
- Soporte imantado para la fijación de esquemas a las superficies metálicas.
- Montaje y desmontaje de pasadores en armarios AX.
- Corte de la protección plástica de los embalajes de producto Rittal.
- Corte de las cintas de los embalajes de producto Rittal.

Instrucciones de seguridad:

- La herramienta contiene un imán de neodimio. Estos imanes generan un fuerte campo magnético y pueden dañar equipos eléctricos y soportes de datos.
- Los imanes pueden interferir en el funcionamiento de marcapasos y desfibriladores implantados. Si es portador de uno de estos dispositivos, manténgase a una distancia adecuada de los imanes.
- La herramienta contiene níquel.
- La herramienta es conductora de la electricidad. No se permite su uso con componentes eléctricos bajo tensión.
- Compruebe el estado de la cubierta de la cuchilla antes de cada uso.
- Si utiliza la herramienta como herramienta de elevación (máx. 40 kg) o como herramienta de corte del embalaje de los armarios AX, deberá utilizar el equipo de protección individual (EPI).

FI Määräystenmukainen käyttö:

Monitoimityökalu on tarkoitettu seuraaviin käyttötarkoituksiin:

- Nostoapuna asennettaessa ja purettaessa VX-sarjan kytkentäkaappien ovia.
- Kaksoisletkikulutusella varustettujen ovien operoiminen.
- AX-kotelosarjan oven aukipitämiseen.
- Metallisen koteloiden pintaan magneettipidike dokumenttien väliaikaiseen kiinnittämiseen.
- AX-kotelosarjan ovisaranataplien asennus ja irrotus.
- Rittal-tuotepakkausten aukleikkaus.
- Rittal-tuotepakkausten pakkausnauhojen katkaiseminen.

Turvallisuusohjeet:

- Työkalu sisältää neodyyminmagneetin. Tällaiset magneetit synnyttävät voimakkaan magneettikentän ja voivat vahingoittaa sähkö- ja tallennuslaitteita.
- Magneetit voivat vaikuttaa sydäntahdistimien ja defibrillaattori-implanttien toimintaan. Jos sinulle on asennettu tällainen laite, pysy riittävän kaukana magneeteista.
- Työkalu sisältää nikkeliä.
- Työkalu on sähköä johtava. Käyttö ei ole sallittua kosketuksissa jännitteisten sähkökomponenttien kanssa.
- Tarkista ennen jokaista käyttöä, että työkalun teränsuojus on vahingoittumaton.
- Käytettäessä työkalua nostoapuna (enintään 40 kg) tai aukleikkaustyökaluna AX-kotelosarjan tuotepakkausten kääreille tulee käytettää henkilösuojaimia.

DK Forskriftsmæssig anvendelse:

Multitool er et stykke værktøj til følgende arbejdsopgaver:

- Løftehjælp til montering og demontering af kontaktskabsdøre i serien VX med dørrørramme.
- Betjening af en dør med lås til dobbeltskåret nøgle.
- Fiksering af en åbnit dør i kabinetserien AX.
- Magnetholder til midlertidig fastgørelse af bilag på flade dele af metal.
- Montering og demontering af dørhængselsbolte i kabinetserien AX.
- Åbning af folie til produktemballage fra Rittal.
- Overskæring af emballagebånd til produktemballage fra Rittal.

Sikkerhedsanvisninger:

- Værktøjet indeholder en neodym-magnet. Sådanne magneter genererer en kraftigt magnetfelt og kan beskadige elektriske apparater og datamedier.
- Magneter kan påvirke funktionen hos pacemakere og implanterede defibrillatorer. Hvis du har sådanne apparater, skal du holde passende afstand til magneter.
- Værktøjet indeholder nikkel.
- Værktøjet er elektrisk ledende. Der er ikke tilladt at anvende værktøjet ved elektriske komponenter, der står under spænding.
- Kontrollér, at værktøjets klingeafdækning er ubeskadiget, før værktøjet tages i brug.
- Hvis værktøjet anvendes som løftehjælp (maks. 40 kg) eller som skæreværktøj til folie-produktemballage til kabinetserien AX, skal brugeren bære personlige værnemidler (PSA).

PL Używaj zgodnie z przeznaczeniem:

Narzędzie uniwersalne umożliwia wykonywanie następujących czynności:

- Podnoszenie podczas montażu i demontażu drzwi szaf sterowniczych serii VX z ramą rurową drzwi.
- Otwieranie drzwi z wkładką dwupiorkową.
- Tymczasowa blokada otwartych drzwi w obudowach serii AX.
- Magnes do chwilowego przymocowania dokumentów do płaskich powierzchni metalowych.
- Montaż i demontaż trzpieni zawiasów w obudowach serii AX.
- Cięcie folii opakowań produktów Rittal.
- Przecinanie taśm opakowań produktów Rittal.

Wskazówki dotyczące bezpieczeństwa:

- Narzędzie posiada magnes neodymowy. Tego typu magnesy wytwarzają silne pole magnetyczne i mogą uszkodzić urządzenia elektryczne oraz nośniki danych.
- Magnesy mogą wpływać na działanie stymulatorów serca lub wszczepionych defibrylatorów. Osoby z takimi urządzeniami powinny zachować wystarczającą odległość od magnesów.
- Narzędzie zawiera nikiel.
- Narzędzie przewodzi elektryczność. Używanie do komponentów elektrycznych będących pod napięciem jest zabronione.
- Przed każdym użyciem narzędzia sprawdź, czy osłona ostrza jest nienaruszona.
- Podczas stosowania narzędzia do podnoszenia (maks. 40 kg) lub cięcia folii opakowań obudów serii AX należy stosować wymagane osobiste wyposażenie ochronne.

CZ Použití v souladu s určením:

Multifunkční nástroj je určen pro následující činnosti:

- Bezpečné vyvěšení a zavěšení dveří rozváděčových skříní konstrukční řady VX s rámovou konstrukcí dveří.
- Klíč pro odemknutí a zamknutí dveří se zámkem Doppelbart.
- Aretace otevřených dveří u skříní konstrukční řady AX.
- Magnetický držák pro dočasné upevnění dokumentů na povrch skříní.
- Montáž a demontáž čepů závěsů u dveří skříní konstrukční řady AX.
- Rozřezání fóliových obalů a pásků u produktů Rittal.

Bezpečnostní pokyny:

- Nástroj obsahuje neodmyslový magnet. Tyto magnety vytvářejí silné magnetické pole a mohou poškodit elektrické přístroje a datové nosiče.
- Magnety mohou ovlivnit funkci kardiostimulátorů a implantovaných defibrilátorů. Pokud jste uživatelem takových přístrojů, udržujte dostatečnou vzdálenost od magnetů.
- Nástroj obsahuje nikl.
- Nástroj je elektricky vodivý. Použití u elektrických komponentů pod napětím je nepřipustné.
- Před každým použitím zkontrolujte neporušenost krytu čepele nástroje.
- Při použití nástroje jako zvedací pomůcky (max. 40 kg) nebo jako řezacího nástroje na fóliové obaly produktů u skříní konstrukční řady AX je nutné použít osobní ochranné prostředky (OOP).

BG За правилна употреба:

Мултифункционалният инструмент служи за изпълнение на следните дейности:

- Използва се като помощно устройство за сглобяване и демантиране на врати на контролни шкафове от серията VX.
- Използва се при работа с врати с обикновена ключалка.
- Служи за фиксиране на отворена врата от серията корпуси AX.
- Играе роля на магнитен държач за временно съхранение на документи върху метални плоскости.
- Използва се за монтаж и демонтаж на панта за врати от серия AX.
- Използва се за рязане на фолиото от опакованите продукти на Rittal.
- Използва се за рязане на чембери от опакованите продукти на Rittal.

Инструкции за безопасност:

- Инструментът съдържа неодимов магнит. Подходящите магнити генерират силно магнитно поле и могат да повредят електрически устройства и носители на данни.
- Магнитите могат да повлияят на функцията на пейсмейкъри и имплантирани дефибрилатори. Когато използвате такива устройства, ги дръжте на достатъчно разстояние от магнитите.
- Уредът съдържа никел.
- Уредът е електропроводим. Не е разрешена употребата с активни електрически компоненти.
- Преди всяка употреба е необходимо да се извършва проверка на целостта на капака на инструмента.
- Ако инструментът се използва като помощно средство за повдигане (максимално на 40 кг) или като инструмент за рязане на опаковки с фолио към серията корпуси AX, е необходимо да се използват лични предпазни средства (ЛПС).

RU Использование согласно назначению:

Мультиинструмент применяется при следующих видах деятельности:

- В качестве подъемного приспособления при монтаже и демонтаже дверей распределительных шкафов серии VX с трубчатой рамой двери.
- Отпирание-запирание двери с замком под ключ с двойной бородкой.
- Фиксация открытой двери у корпусов серии AX.
- Магнитный держатель для временного крепления документов на металлических поверхностях.
- Монтаж и демонтаж штифтов шарниров у корпусов серии AX.
- Резка пленочной упаковки продуктов Rittal.
- Резка окантовочной ленты упаковки продуктов Rittal.

Меры безопасности:

- Инструмент оснащен Неодим-магнитом. Такие магниты создают сильное магнитное поле и могут привести к повреждению электроприборов и носителей данных.
- Магниты могут влиять на работоспособность кардиостимуляторов и имплантированных дефибрилляторов. Если Вы являетесь носителем таких устройств, просьба соблюдать достаточное расстояние от магнитов.
- Инструмент содержит никель.
- Инструмент является токопроводящим. Его использование с находящимися под напряжением компонентами не разрешается.
- Перед каждым использованием следует проверять целостность лезвия на предмет повреждений.
- При использовании инструмента при подъеме груза (макс. 40 кг) или в качестве режущего инструмента для пленочной упаковки корпусов AX следует использовать средства индивидуальной защиты (СИЗ).

GR Προβλεπόμενη χρήση:

To Multitool είναι ένα εργαλείο για τις παρακάτω εργασίες:

- Εργαλείο ανύψωσης για την τοποθέτηση και αφαίρεση θυρών ερμηρίων ζεύξεων της κατασκευαστικής σειράς VX με σωληνωτό πλαίσιο πόρτας.
- Χειρισμός μίας πόρτας με μηχανισμό διπλής μανδάλωσης.
- Σταθεροποίηση μίας ανοικτής πόρτας της σειράς περιβλημάτων AX.
- Μαγνητικό στήριγμα για την προσωρινή συγκράτηση εγγράφων σε μεταλλικές επιφάνειες.
- Τοποθέτηση και αφαίρεση πείρων μεντεσέδων πόρτας της σειράς περιβλημάτων AX.
- Κοπή μεμβρανών συσκευασίας των προϊόντων Rittal.
- Κοπή ταινιών συσκευασίας των προϊόντων Rittal.

Υποδείξεις ασφαλείας:

- Το εργαλείο περιλαμβάνει έναν μαγνήτη νεοδύμιου. Οι αντίστοιχοι μαγνήτες δημιουργούν ισχυρό μαγνητικό πεδίο και μπορούν να προκαλέσουν ζημιά σε ηλεκτρικές συσκευές και μέσα αποθήκευσης δεδομένων.
- Οι μαγνήτες μπορούν να επηρεάσουν τη λειτουργία βηματοδοτών και εμφυτευμένων απινιδωτών. Εάν είστε χρήστης τέτοιων συσκευών τηρήστε επαρκή απόσταση από τους μαγνήτες.
- Το εργαλείο περιέχει νικέλιο.
- Το εργαλείο είναι ηλεκτρικά αγώγιμο. Δεν επιτρέπεται η χρήση σε εξαρτήματα που βρίσκονται υπό ηλεκτρική τάση.
- Πριν από κάθε χρήση ελέγξτε εάν το κάλυμμα του κορμού του εργαλείου είναι άβικτο.
- Κατά τη χρήση του εργαλείου ως βοήθημα ανύψωσης (μέγ. 40 kg) ή ως εργαλείο κοπής μεμβρανών συσκευασιών προϊόντων της σειράς περιβλημάτων AX θα πρέπει να χρησιμοποιούνται μέσα ατομικής προστασίας (ΜΑΠ).

RO Domeniul de utilizare:

Unealta multifuncțională poate fi folosită pentru următoarele activități:

- Instrument auxiliar de ridicare pentru montarea și demontarea ușilor cu rama tubulara, la dulapurile din seria VX.
- Acționarea unei uși cu mecanism cutiere double-bit.
- Fixarea, în poziția deschis, a usii cutiilor din seria AX.
- Suport magnetic pentru susținerea temporară a documentelor, pe o suprafață metalică.
- Montarea și demontarea bolțurilor de la balamalele ușii, la cutiile din seria AX.
- Tăierea foliilor ambalajelor produselor Rittal.
- Tăierea benzilor ambalajelor produselor Rittal.

Instrucțiuni de siguranță:

- Această unealtă include un magnet din neodim. Acest tip de magneți formează un câmp magnetic puternic și pot provoca deteriorări la nivelul dispozitivelor electrice și suporturilor de date.
- Magneții pot afecta funcționarea stimulatoarelor cardiace și a defibrilatoarelor implantate. Dacă utilizați astfel de aparate, rămâneți la o distanță suficientă față de magneți.
- Unealta conține nichel.
- Unealta este conductivă. Este interzisă utilizarea unelei la nivelul componentelor electrice sub tensiune.
- Înainte de fiecare utilizare, verificați capacul lamei de la nivelul unelei în privința integrității.
- Purtați echipament individual de protecție (EIP) la utilizarea unelei ca instrument de ridicare (max. 40 kg) sau ca instrument de tăiere pentru foliile de ambalare pentru produsele din seria de carcase AX.

HR Predviđena uporaba:

Višenamjenski alat namijenjen je sljedećim zahvatima:

- pomoć za podizanje pri likom montaže i demontaže vrata rasklopnih ormara serije VX s cjevastim okvirima vrata
- upravljanje vratima na double bit otključavanje
- za držanje otvorenih vrata kućišta serije AX
- magnetski držač za privremeno držanje podloga na ravnim metalnim dijelovima
- montaža i demontaža vijaka šarki od vrata kućišta serije AX
- rezanje folija ambalaže proizvoda tvrtke Rittal
- rezanje traka za pakiranje ambalaže proizvoda tvrtke Rittal.

Signurnose upute:

- Alat sadrži neodimijiske magnete. Navedeni magneti stvaraju snažna magnetska polja te mogu oštetiti električne uređaje i prijenosnike podataka.
- Magneti mogu utjecati na rad srčanih stimulatora i implantabilnih defibrilatora. Ako nosite takve uređaje, držite se na dovoljnoj udaljenosti od magnetna.
- Alat sadrži nikal.
- Alat je električni provodan. Zabranjena je upotreba na električnim dijelovima pod naponom.
- Prije svake upotrebe provjerite cjelovitost poklopca oštrice alata.
- Ako se alat upotrebljava kao pomoć pri podizanju (maks. 40 kg) ili kao alat za rezanje folije ambalaže kućišta serije AX, potrebno je nositi osobnu zaštitnu opremu (OZO).

HU Rendeltetés szerű használat:

A multiszerszámmal a következő feladatok végezhetőek el:

- Emelési segéd a VX típusú, merevítőkeretes szekrényajtók össze- és szétszereléséhez:
- Kétfóliú zárbetétes ajtó nyitása/zárása.
- AX típusú szekrény nyitott ajtajának rögzítése.
- Mágneses rögzítési lehetőség a dokumentumok ideiglenes megtartásához fém felületen.
- Az AX típusú dobozok zsanérstiftjének le- és felszerelése.
- Rittal termékcsomagolások fóliájának felvágása.
- Rittal termékcsomagolások pántolószerkezetének átvágása.

Biztonsági tudnivalók:

- A szerszám neodímium mágneset tartalmaz. Ezek a mágnesek erős mágneses teret hoznak létre, és károsíthatják az elektronikus eszközöket és adathordozókat.
- A mágnesek befolyásolhatják a szívritmus-szabályozók és beépített defibrillátorok működését. Ha Ön ilyen eszközzel rendelkezik, a mágnesetől kellő távolságban tartózkodjon.
- A szerszám nikelt tartalmaz.
- A szerszám elektromosan vezető anyagú. Feszültség alatt álló elektromos komponenseken használni tilos.
- Minden használat előtt ellenőrizze a szerszám pengevéddőjének épségét.
- Ha a szerszámot emelési segédesszközként (max. 40 kg), vagy az AX típusú házak fólia csomagolásának felvágására használja, akkor viseljen megfelelő személyi védőfelszerelést.

LT Naudojimas pagal paskirtį:

Daugiafunkcij įrankį galima naudoti šioms veikdoms:

- Kėlimo priemonė VX serijos valdymo spintų durims su varzdiniu durų rėmu surinkti ir išmontuoti.
- Durų su dvibarzdžiu užraktu atrakinimui/užrakinimui.
- AX serijos korpusų atvirų durų tvirtinimui.
- Magnetinis laikiklis, skirtas dokumentams laikinai laikyti ant metalinių plokščių dalių.
- AX serijos durų vyrių varžtų surinkimui ir išmontavimui.
- „Rittal“ gaminio pakuotės plėvelės nupjovimui.
- „Rittal“ gaminio pakuotės juostos nupjovimui.

Saugos nurodymai:

- Įrankiai turi neomidinį magnetą. Magnetai sukuria stiprų magnetinį lauką ir gali sugadinti elektros prietaisus ir duomenų laikmenas.
- Magnetai gali paveikti širdies stimuliatorių ir implantuotų defibriliatorių funkcijas. Jei turite tokių prietaisų, laikykitės atokiau nuo magnetų.
- Įrankyje yra nikelio.
- Įrankis yra laidus elektrai. Draudžiama naudoti elektrinius komponentus.
- Kiekvieną kartą naudodami patikrinkite įrankio ašmenų dangtelio padėtį.
- Jei įrankis naudojamas kaip kėlimo priemonė (ne daugiau kaip 40 kg) arba kaip pjaustymo įrankis plėvelės gaminiams pakuoti AX serijos korpusams, reikia naudoti asmenines apsaugos priemones (AAP).

EE Sihtotstarbeline kasutus

Multitööriista saab kasutada järgmiste tegevuste sooritamiseks:

- Toruraamiga seeria VX elektrikliibuste paigaldamisel ja eemaldamisel töstmisabivahendina.
- Kahepoolse ajamiga ukse rakendamiseks.
- Korpuseeeriassa AX kuuluvate avatud ukse fikseerimiseks.
- Magnethoidikuna dokumentide ajutiseks hoidmiseks lapikute metallosade küljes.
- Korpuseeeriassa AX kuuluvate uksehingepoltide paigaldamiseks ja eemaldamiseks.
- Rittali toodete klepakendite lahtilõikamiseks.
- Rittali toodete pakendilintide läbilõikamiseks.

Ohutusjuhised:

- Tööriist sisaldab neodüümmagnetit. Need magnetid tekitavad tugeva magnetvälja, mis võib elektriseadmeid ja andmekandjaid kahjustada.
- Magnetid võivad mõjutada südamerütmurite ja siirdatud defibrillaatorite tööd. Kui kannate selliseid seadmeid, hoidke magnetitest piisavalt kaugel.
- Tööriist sisaldab niklit.
- Tööriist on voolujuhtiv. Pingestatud elektriosade kasutamine ei ole lubatud.
- Kontrollige iga kord enne kasutamist, kas tööriista tera kate ei ole kahjustatud.
- Tööriista kasutamisel töstmisabivahendina (max 40 kg) või korpuseeeria AX toodete klepakendite lahtilõikamiseks tuleb kanda isikukaitsevarustust (IKV).

LV Paredzēta lietošana:

Universālais darbarķis ir rīks tālāk norādītajām darbībām:

- Pacelšanas palīgildzēklis VX sērijas sadales skapja durvju ar cauruļveida durvju rāmi montāžai un demontāžai.
- Durvju vadīšana ar divkāršu piedziņu.
- AX sērijas korpusu atvērto durvju nostiprināšana.
- Magnētiskais turētājs priekšmetu īslaicīgai piestiprināšanai pie metāla plakanām detaļām.
- AX sērijas durvju šamiru skrūvju montāža un demontāža.
- Rittal produktu iepakojuma plēvju griešanai.
- Rittal produktu iepakojuma lenšu griešanai.

Drošības norādījumi:

- Darbarķis satur neodīma magnētu. Šādi magnēti rada spēcīgu magnētisko lauku un var sabojāt elektriskās ierīces un datu nesējus.
- Magnēti var ietekmēt elektrokardiosimulatoru un implantēto defibrilatoru darbību. Ja lietojat šādas ierīces, ievērojiet pietiekamu attālumu no magnētiem.
- Darbarķis satur niķeli.
- Darbarķis vada elektrību. Nav atļauts izmantot zem sprieguma esošos elektriskos komponentus.
- Pirms katras lietošanas pārbaudiet darbarķa asmeņa pārsega veselumu.
- Izmantojot šo darbarķi kā celšanas palīgildzekli (ne vairāk kā 40 kg) vai kā griešanas darbarķu plēves produktu iepakojumiem no AX sērijas, ir jāvakā individuālie aizsardzības līdzekļi (IAL).

SI Predvidena uporaba:

Večfunkcionalno orodje je primerno za naslednje dejavnosti:

- Pripomoček za dvigovanje pri montaži in demontaži vrat stalne omare serije VX z ogrodjem vrat iz cevi.
- Upravljanje vrat s ključavnice za dvobrdni ključ.
- Pritrditev odprtih vrat pri ohišjih serije AX.
- Magnetno držalo za začasno podpora podlag na kovinskih ploščatih delih.
- Montaža in demontaža sornikov tečajev vrat pri ohišjih serije AX.
- Rezanje folij pri embalaži izdelkov Rittal.
- Rezanje embalažnih trakov pri embalaži izdelkov Rittal.

Varnostni napotki:

- Orodje vsebuje neodimov magnet. Ustrezni magneti tvorijo močno magnetno polje ter lahko povzročijo poškodbe električnih naprav in nosilcev podatkov.
- Magneti lahko negativno vplivajo na delovanje srčnih spodbujevalnikov in vsajenih defibrilatorjev. Uporabniki takšnih naprav morajo do magnetov ohranjati zadostno razdaljo.
- Orodje vsebuje nikelj.
- Orodje je električno prevodno. Uporaba orodja na električnih komponentah, ki so pod napetostjo, je prepovedana.
- Pred vsako uporabo preverite, ali je zaščita rezila orodja nepoškodovana.
- Kadar se orodje uporablja kot pripomoček za dvigovanje (najv. 40 kg) ali kot orodje za rezanje embalaže iz folije pri ohišjih serije AX, je treba nositi osebno varovalno opremo (OVO).

SK Použivanje v súlade s účelom:

Multitool je nástroj na nasledujúce činnosti:

- zdvíhacia pomôcka na montáž a demontáž dverí skriňových rozvádzačov konštrukčnej série VX s trubkovým rámom dverí,
- ovládanie dverí kľúčom s dvojvýčnelkovým kľúčom,
- zafixovanie otvorených dverí skrine konštrukčnej série AX,
- magnetický držiak na dočasné zafixovanie podložiek na kovových plochých dieloch,
- montáž a demontáž čapu pántu dverí skrine konštrukčnej série AX,
- narezanie fólií balení výrobkov Rittal,
- prerezanie baliacích pásov balení výrobkov Rittal.

Bezpečnostné pokyny:

- Nástroj obsahuje jeden neodimytý magnet. Príslušné magnety vytvárajú silné magnetické pole a môžu poškodiť elektrické zariadenia a dátové médiá.
- Magnety môžu ovplyvniť fungovanie kardiostimulátorov a implantovaných defibrilátorov. Udržiavajte používateľov takýchto pomôcok v dostatočnej vzdialenosti od magnetov.
- Nástroj obsahuje nikel.
- Nástroj je elektricky vodivý. Používanie na komponentoch pod elektrickým napätím nie je povolené.
- Pred každým použitím skontrolujte integritu krytu čepele.
- Pri používaní nástroja ako zdvíhacej pomôcky (max. 40 kg) alebo na narezávanie fóliových balení výrobkov skriň konštrukčnej série AX používajte osobné ochranné pracovné prostriedky (OOPP).

PT Utilização:

A ferramenta multifuncional é adequada para as seguintes tarefas:

- Auxiliar na instalação e remoção das portas da série de armários VX com quadro de reforço da porta.
- Abrir e fechar uma porta com acionamento por palheta dupla.
- Segurar uma porta aberta de uma caixa da série AX.
- Servir de suporte magnético para fixar documentos temporariamente em partes metálicas planas.
- Ajudar na colocação e remoção dos pinos das dobradiças das portas da série de caixas AX.
- Cortar a embalagem plástica dos produtos da Rittal.
- Cortar as fitas das embalagens dos produtos da Rittal.

Instruções de segurança:

- A ferramenta possui um ímã de neodímio. Ímãs desse tipo criam um campo magnético forte e podem danificar suportes de dados e equipamentos elétricos.
- Ímãs podem interferir nas funções de pacemakers e desfibriladores cardíacos implantados no corpo. Portadores deste tipo de aparelho devem manter distância suficiente de ímãs.
- A ferramenta contém níquel.
- A ferramenta apresenta condutividade elétrica. Não é permitida a utilização em componentes elétricos sob tensão.
- Antes de utilizar a ferramenta, é necessário verificar se a proteção da lamina está intacta.
- Ao utilizar a ferramenta como auxílio para suspender cargas (no máximo 40 kg) ou para cortar as embalagens plásticas da série de caixas AX, deve utilizar sempre o equipamento de proteção individual (EPI).

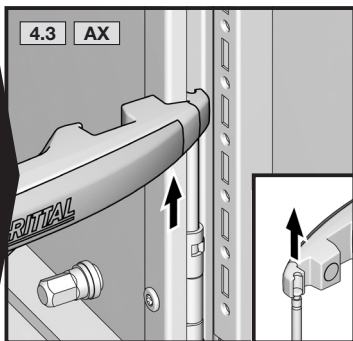
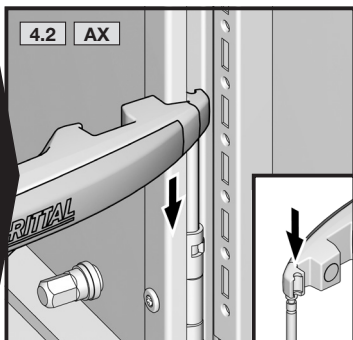
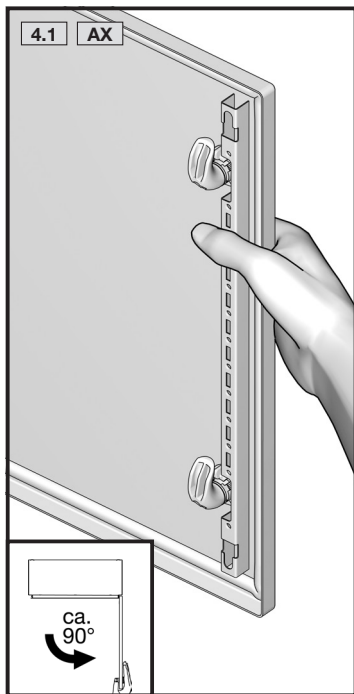
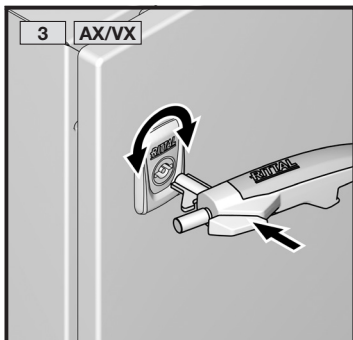

5.1 AX

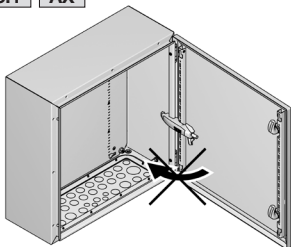

5.2 AX

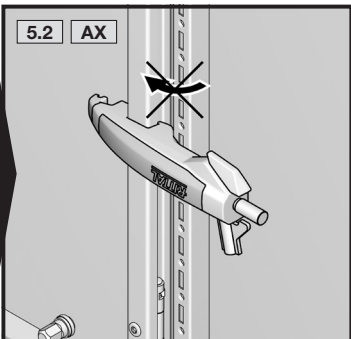

6.1 VX

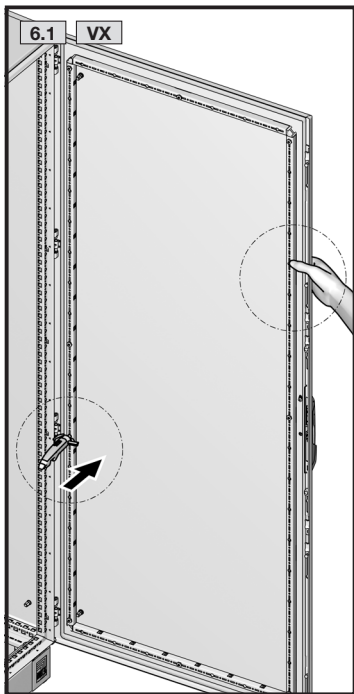

6.2 VX

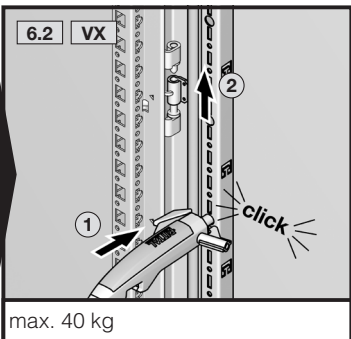

6.3 VX

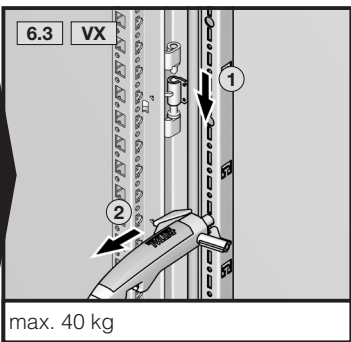

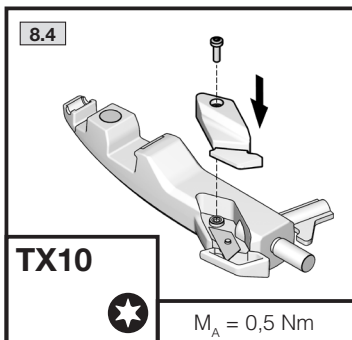
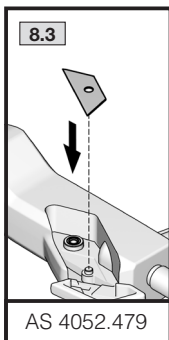
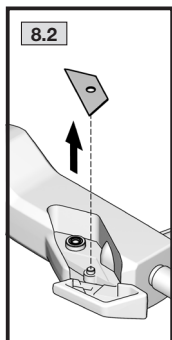
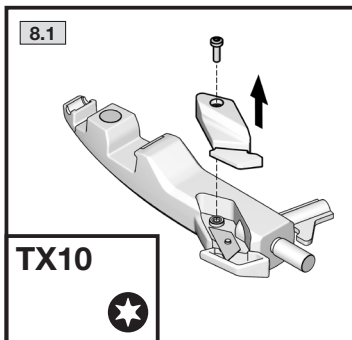
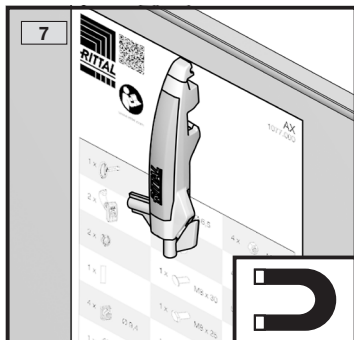

Rittal – The System.

Faster – better – everywhere.

- Enclosures
- Power Distribution
- Climate Control
- IT Infrastructure
- Software & Services

You can find the contact details of all Rittal companies throughout the world here.



www.rittal.com/contact

RITTAL GmbH & Co. KG
Auf dem Stuetzelberg · 35745 Herborn · Germany
Phone +49 2772 505-0
E-mail: info@rittal.de · www.rittal.com

03.2020/D-0000-00002507-00

ENCLOSURES

POWER DISTRIBUTION

CLIMATE CONTROL

IT INFRASTRUCTURE

SOFTWARE & SERVICES



FRIEDHELM LOH GROUP