

# Rittal – The System.

Faster – better – everywhere.

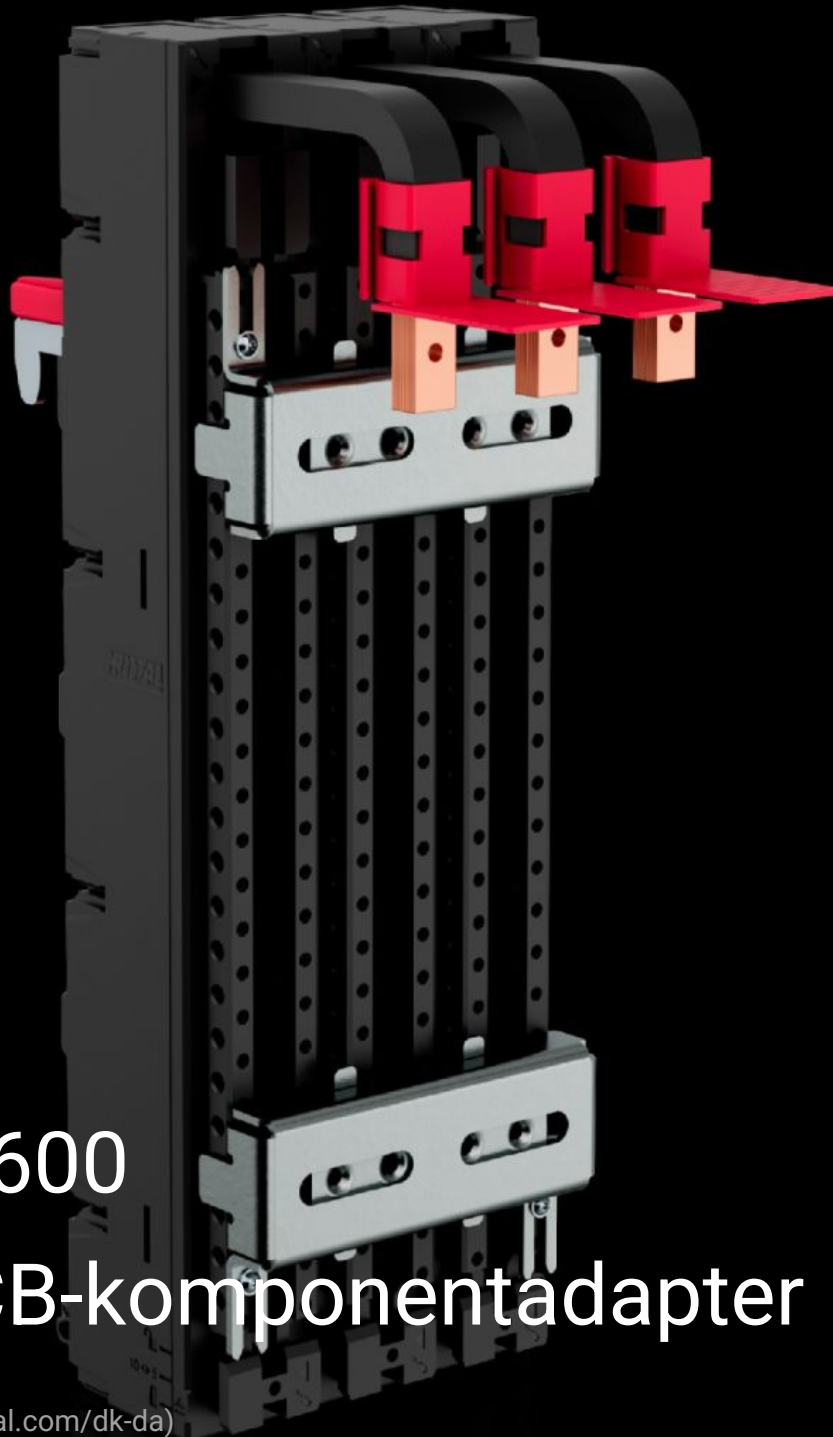

## RX 9360.600

## RiLineX CB-komponentadapter

Stat: 10-06-2026 (Kilde: [rittal.com/dk-da](http://rittal.com/dk-da))

ENCLOSURES

POWER DISTRIBUTION

CLIMATE CONTROL

IT INFRASTRUCTURE

SOFTWARE & SERVICES

FRIEDHELM LOH GROUP



# RX 9360.600 - RiLineX CB-komponentadapter

RiLineX CB-komponentadapter (3-polet, maks. 160 A) for 60 mm samleskiner. Komponentbredden er 81 mm. "Universal"-udførelsen med glidemøtrikker giver maksimal fleksibilitet ved afbrydermontering. Adapteren har snap-on-montering uden brug af værktøj med semiautomatisk tilpasning til skinnetykkelser mellem 5 og 10 mm. Udførelse for ledningsudgang nederst.

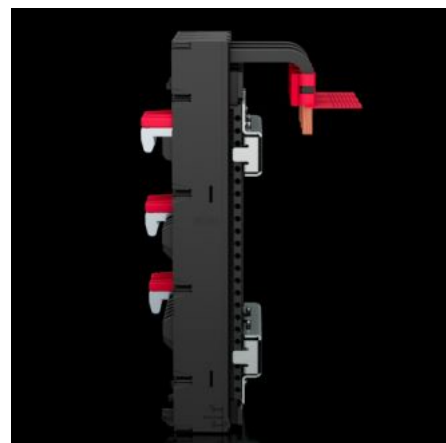
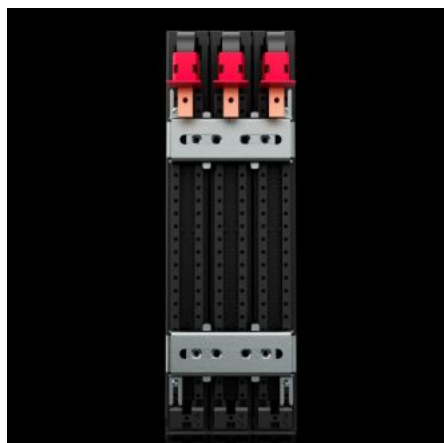

## Funktioner

Best.nr.	RX 9360.600
Udgave	Universal
Fordele	Direkte opbygning af kompakte effektafbrydere MCCB på boardet Snap-on-montering op til 250 A og enkel indstilling til samleskinnetykkelse 5/10 mm Hurtig og enkel montering af standardafbrydere uden for styreskabet
Materiale	Polyamid (PA 6) Brandegenskaber iht. UL 94
Farve	RAL 9005 RAL 35745
Leveringsomfang	Inkl. 3 tilslutnings-dæksler
Kapslingsklasse IP iht. IEC 60 529	IP 2XB
Mærkestødspænding Uimp	8 kV

# Funktioner

Mærkespænding	690 V AC 600 V AC (UL)
Isolationsmærkespænding Ui	1.000 V
Forureningsgrad	3
Antal poler	3-polet
Ledningsafgang	forneden
Tværsnit	9 mm <sup>2</sup> 6 mm <sup>2</sup>
Passer til producent (type)	Hent vores app og find nemt den rette enhedsadapter.
Passende til skinneresystem	RiLineX RiLine60
Frekvens på grundsvingning	50...60 Hz
Luftfugtighed (ikke kondenserende)	10...90 %
Passer til skinner	15 x 5/10 20 x 5/10 30 x 5/10
Driftstemperatur	-25 °C...55 °C
Opbevaringstemperatur	-25 °C...75 °C
Dimensioner	Bredde: 81,9 mm Højde: 251,4 mm Dybde: 50,8 mm
Pakkestørrelse	1 stk.
Nettovægt	0,92 kg
Bruttovægt	1,22 kg
Kobberandel (kg/styk)	0,375
PCF/VE (Cradle-to-Gate)	12,73
Toldtarifnummer	85369095
ETIM 9	EC001531

# Funktioner

---

Produktbeskrivelse	RX CB-komponentadapter 160 A, 3-polet, udførelse: Universal Fix, ledningsudgang nederst, B: 81 mm
--------------------	---

# Godkendelser.

---

Godkendelser.	UL + C-UL (listed)
Forklaringer.	Overensstemmelseserklæring PCF-declaration